

# Mactech Europe LTD

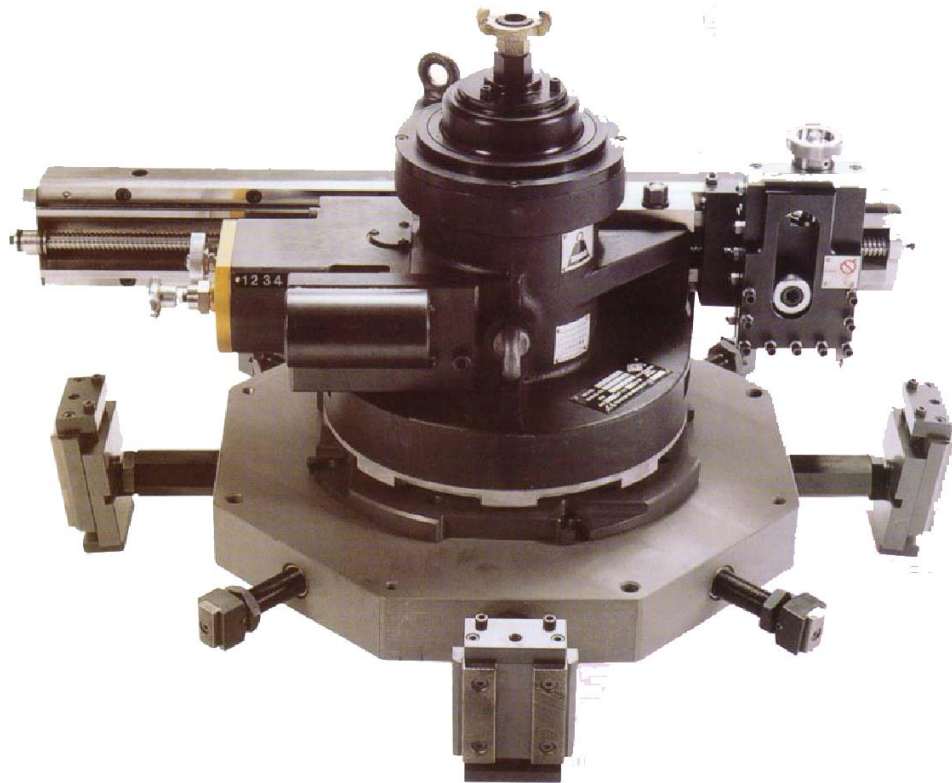

## Refrentadora de bridas MTF1445

Máquina ligera, portátil de refrentar bridas, preparación de ranurado y soldadura, diseñada para mecanizar bridas de cara completa, bridas de cara resaltada y ranurada de 355 mm a 1.140 mm (14"-45")



### Aplicaciones típicas

Corte y pulido de asientos anulares de lentes  
Tallado de ranuras en "V"  
Mecanización de láminas para tubos

Máquinas de refrentar bridas montadas internamente



**Mactech**  
(EUROPE) LIMITED

Montaje industriales EOS , S.A.  
C/ Charca de los peces nº 8  
Torrejón de Ardoz 28850, Madrid, España  
Tel.: +34 91 677 65 17 Fax: +34 91.677 67 29  
Email: [miesa@miesa.com](mailto:miesa@miesa.com)  
Web: [www.miesa.com](http://www.miesa.com)

Mactech Europe Limited  
Unit 7, Scragg House, Langley Business Park, Langley Rd  
Langley, Macclesfield, Cheshire, SK11 0DG  
Tel.: 44 (0) 1625 503 306. Fax : 44 (0) 1625 618 147  
Email: [info@mactech europe.co.uk](mailto:info@mactech europe.co.uk)  
Web: [www.on-site-machining.co.uk](http://www.on-site-machining.co.uk)



# Mactech Europe LTD

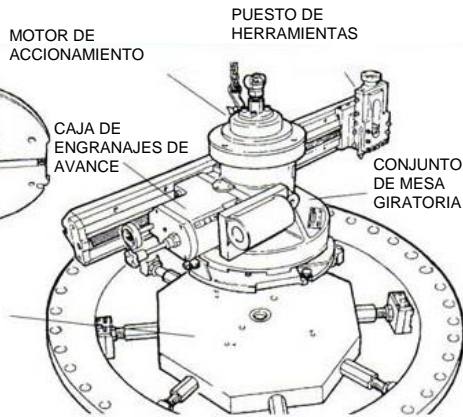

La refrentadora *Mactech MTF1445* se fabrica, como el resto de la gama, a partir de materiales de la más alta calidad. Esta diseñada para dar precisión de taller de mecanización, combinada con facilidad de manejo y portabilidad, en el intervalo de bridas de 355 mm (14") a 1.140 mm (45"). La máquina consta de cuatro conjuntos principales:

#### Base

Las bases de montaje para la máquina se suministran en dos tamaños para asegurar la máxima estabilidad en todo el intervalo de mecanización. Las bases se configuran utilizando la barra de torre de reloj suministrada, para centralizar y nivelar la base exactamente. Una base se ajusta paralelamente a la brida mediante cuatro tacos de alta precisión. Tiene una espiga de localización desmontable que encaja en un casquillo endurecido, lo que asegura que la máquina se coloca con la misma precisión con que se ha colocado la base.

#### Cubo de accionamiento

El cubo de accionamiento contiene un motor neumático de 2,61 kW (3,5 hp) que proporciona potencia más que suficiente para hacer soldaduras, roscar agujeros y trabajar con materiales más exóticos como aceros inoxidables. La máquina es sorprendentemente silenciosa ya que el escape se dirige hacia abajo por el agujero y es amortiguado por su cuerpo.

#### Caja de engranajes de accionamiento

La versatilidad de esta máquina es un resultado directo del uso de la caja de engranajes de 4 velocidades Silk. Esto permite que la máquina avance tanto hacia adentro como hacia afuera para dar un acabado continuo en espiral.

#### Brazo ajustable y puesto de herramientas

Puesto que desliza en una abrazadera de cola de milano, el brazo de acabado superficial puede colocarse de acuerdo con la brida o con cualquier obstrucción alrededor de la misma. El brazo está sujeto en la cola de milano y presionado hacia abajo sobre tacos templados para mantener la precisión. El puesto de herramientas giratorio se puede inclinar para preparación de soldaduras, ranurado o aplicaciones especiales.

## Características

- Peso reducido
- Funcionamiento silencioso
- Precisión de taller
- Trabaja en cualquier posición
- Kit de herramientas completo y manual del operador
- Accionamiento neumático
- Provista de estuche de transporte
- Con los kits suministrados, podrá tallar ranuras en "V", asientos anulares de lentes y otros perfiles

## Especificaciones

### Dimensiones principales

Altura de la máquina	410 mm (21")
Espesor de la base de montaje	63,5 mm (2½")
Diámetro de giro máximo	1.150 mm (45¼")
Diámetro de giro mínimo	800 mm (31½")
Recorrido del puesto de herramientas	40 mm (1⅞/16)

### Pesos

Peso de la máquina (sin la base)	105 kg (231½lbs)
Peso neto (menos la caja de madera)	227 kg (500 lbs)
Peso de transporte total	30 kg (660 lbs)

### Dimensiones de la caja transportable

Longitud	1.015 mm (40")
Altura	810 mm (32")
Anchura	640 mm (25")

### Información general

Profundidad de brida necesaria para colocar la base	130 mm (5⅛")
Altura de la máquina por encima de la cara de la brida	345 mm (13¾")
Velocidad de giro final	30 rpm

Intervalo de agarre	
Agujero mínimo recomendado	355 mm (14")
Agujero máximo recomendado	965 mm (38")

Intervalo de refrentado	
Diámetro mínimo	355 mm (14")
Diámetro máximo	1.143 mm (45")

Motor de accionamiento	2,61 kW (3,5 hp)
Requisitos de suministro de aire	6 bar 2,69 m³/min (90 psi 95 cfm)

Velocidad de salida del motor de accionamiento	185 rpm
--	---------

Máquinas de refrentar bridas montadas internamente

## Montaje industriales EOS, S.A.

C/ Charca de los peces nº 8  
Torrejón de Ardoz 28850, Madrid, España  
Tel.: +34 91 677 65 17 Fax: +34 91.677 67 29  
Email: [miesa@miesa.com](mailto:miesa@miesa.com)  
Web: [www.miesa.com](http://www.miesa.com)

## Mactech Europe Limited

Unit 7, Scragg House, Langley Business Park, Langley Rd  
Langley, Macclesfield, Cheshire, SK11 0DG  
Tel.: 44 (0) 1625 503 306. Fax : 44 (0) 1625 618 147  
Email: [info@mactecheurope.co.uk](mailto:info@mactecheurope.co.uk)  
Web: [www.on-site-machining.co.uk](http://www.on-site-machining.co.uk)



**Mactech**  
(EUROPE) LIMITED