

GATOS DE PEDAL

Económico

2, 5 y 10 Ton



JUSTO LA POTENCIA QUE NECESITA AL PRECIO QUE PUEDE PERMITIRSE

ASME B30.1

- Estos gatos de pedal de tipo botella incluyen muchas de las características de nuestros gatos de botella estándar, pero la opción de elevación con pedal y el adaptador pivotante de manivela de bomba los hace ideales para la elevación y colocación de maquinaria.
- Una válvula de alivio interna aumenta el nivel de seguridad al limitar la capacidad de elevación del gato a la capacidad del pedal.
- En los gatos más grandes, el retroceso por muelle es una función añadida.
- Conjunto de manivela de bomba pivotante disponible en los modelos de 5 y 10 ton. El conjunto del gato pivotante le permite acceder y accionar la unidad desde varias posiciones.

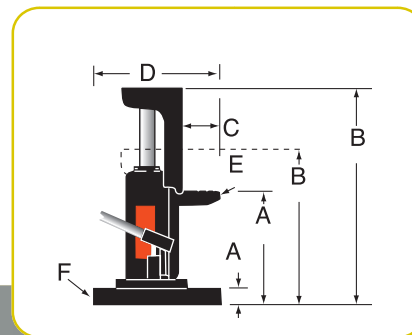

DIMENSIONES

Número de Pedido	A		B		C	D	E	F
	Ret. (pulg.)	Ext. (pulg.)	Ret. (pulg.)	Ext. (pulg.)				
J24T	5/8	5 1/2	9 1/4	14	1 7/8	7 1/8	2	4 15/16
J55T	1	5 7/8	11 1/2	16 3/8	1 7/8	10 1/8	3	7 1/4
J106T	1 1/4	7 1/8	12 7/8	18 3/4	2 1/2	11 1/2	3 15/16	9 1/2

INFORMACIÓN DE PEDIDOS

Cap. ton	Carrera Izada Máx.	Número de Pedido	Carreras hasta Pistón Ext. 1 pulg.	Esfuerzo de Manivela a Carga Máx.	Manivela de Transporte	Peso (lbs)
2	4 7/8	J24T	14	42	Sí	18,3
5	4 7/8	J55T	22	60	Sí	53
10	5 7/8	J106T	31	73	Sí	83,3

* Consulte los pesos de envío en la lista de precios actualizada.