

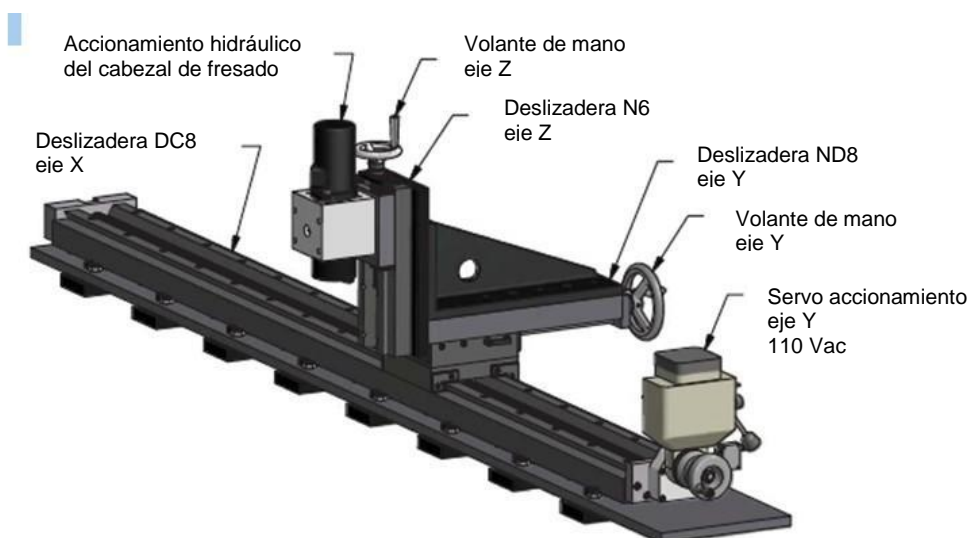

Fresadora portátil MT8 x 96

Fresado portátil preciso, adaptable, in situ, 3 ejes

La fresadora portátil MT8 x 96 de Mactech es capaz de realizar operaciones de fresado, taladrado, rectificando y otras muchas operaciones de fresado in situ dentro de estrechas tolerancias. Es ideal para trabajos de reparación de grandes superficies cuando el desmontaje no es posible o práctico. La fresadora se puede sujetar directamente a la pieza de trabajo mediante tornillos o soldadura en cualquier orientación. Entre sus características se encuentran desplazamiento variable a lo largo de los ejes X, Y y Z y cabezal de fresado reversible. El tornillo de bolas de toda la longitud permite al eje X desplazarse a lo largo de toda la longitud de la fresa.



Características

- Fresado, taladrado y rectificando in-situ de precisión.
- Tornillo de precisión de bolas de toda la longitud del eje X.
- Conjuntos de deslizaderas de precisión.
- Cabezal de fresado con potente accionamiento directo hidráulico, con avance con servo accionamiento en el eje X.
- Configuraciones de montaje adaptables que permiten montarlo en cualquier orientación.
- Usa herramientas estándar



Mactech Europe LTD

Datos de prestaciones

Accionamiento hidráulico del cabezal de fresado

Velocidad máxima a 15 gpm (56,8 l/m)	320 rpm a 1.200 psi (82,7 bar)
Velocidad de eficiencia a 10 gpm (37,9 l/m)	207 rpm a 1.200 psi (82,7 bar)
Potencia máxima	6,5 hp (4,8 kw)
Par	1.327 in/lbs (148,7 Nm)
Presión – continua	1.200 psi (82,7 bar)
Presión – de punta	1.800 psi (124,1 bar)

Opciones

- Ejes de herramientas de 3/8 a 1-1/4 pulgadas de diámetro interior
- Disponibilidad de brocas, sierras para cortar agujeros, cortadoras y otras herramientas
- Fuente de alimentación hidráulica
- Sillas, cadenas y otras opciones de montaje para lugares difíciles

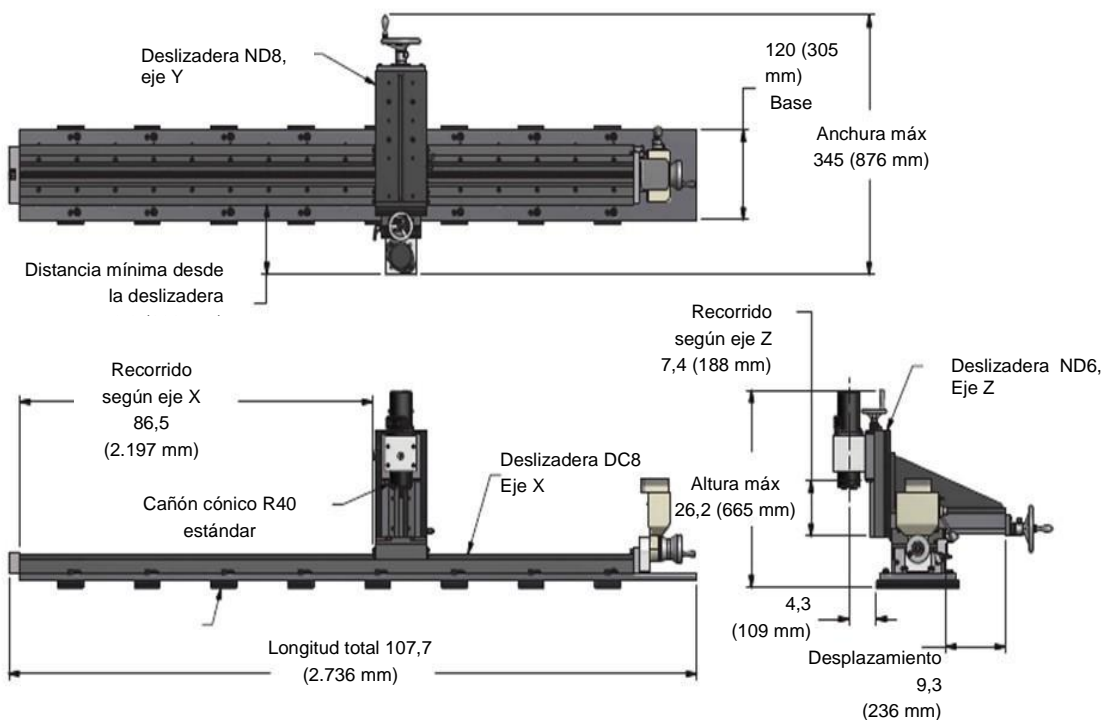

Fresadora portátil MT8 x 96

Montaje industriales EOS, S.A.

C/ Charca de los peces nº 8
Torrejón de Ardoz 28850, Madrid, España
Tel.: +34 91 677 65 17 Fax: +34 91.677 67 29
Email: miesa@miesa.com
Web: www.miesa.com

Mactech Europe Limited

Unit 7, Scragg House, Langley Business Park, Langley Rd
Langley, Macclesfield, Cheshire, SK11 0DG
Tel.: 44 (0) 1625 503 306. Fax : 44 (0) 1625 618 147
Email: info@mactecheuropa.co.uk
Web: www.on-site-machining.co.uk



Mactech
(EUROPE) LIMITED